

# Meble wolnostojące zespołu poradni w budynku E1 przy ul. Żurawiej 14 w Białymstoku

## Załącznik nr 1 Specyfikacja Wymagań Techniczno-Funkcjonalnych

### 1. Szafki niskie zamykane jednodrzwiowe z blatem roboczym (SB1)

Szafki zamykane z 3 półkami równej wysokości:

Wymiary: 820 x 500 x 540 mm

Ilość : 5szt.

Blat roboczy przymocowany do kompletu szafek:

Wymiary: 2500 x 600 mm

Ilość: 1 szt.

Ustawienie szafek oraz pozycja uchwytów do uzgodnienia przed montażem.

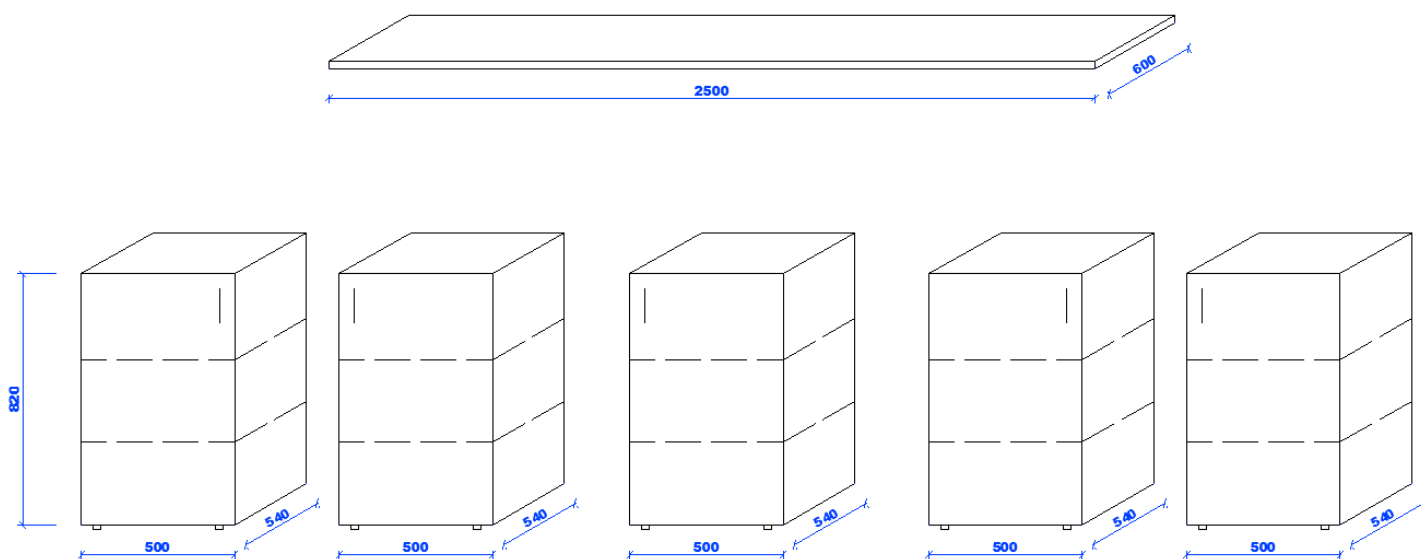

## 2. Szafki niskie zamykane dwudrzwiowe z blatem roboczym (SB2)

Szafki zamykane z 3 półkami równej wysokości:

Wymiary: 820 x 750 x 540 mm

Ilość : 4szt.

Blat roboczy przymocowany do kompletu szafek:

Wymiary: 3000 x 600 mm

Ilość: 1 szt.

Ustawienie szafek oraz pozycja uchwytów do uzgodnienia przed montażem

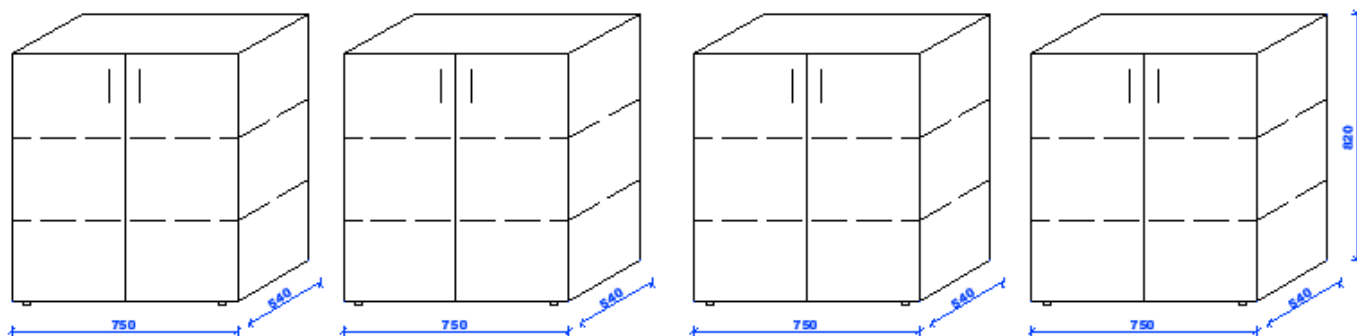
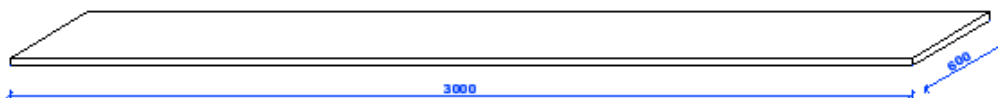

### 3. Szafki niskie zamykane z blatem roboczym (SB3)

Szafka jednodrzwiowa z 3 półkami równej wysokości:

Wymiary: 820 x 500 x 540 mm

Ilość : 2szt.

Blat roboczy przymocowany do kompletu szafek

Wymiary: 1000 x 600 mm

Ilość: 1 szt.

Ustawienie szafek oraz pozycja uchwytów do uzgodnienia przed montażem.

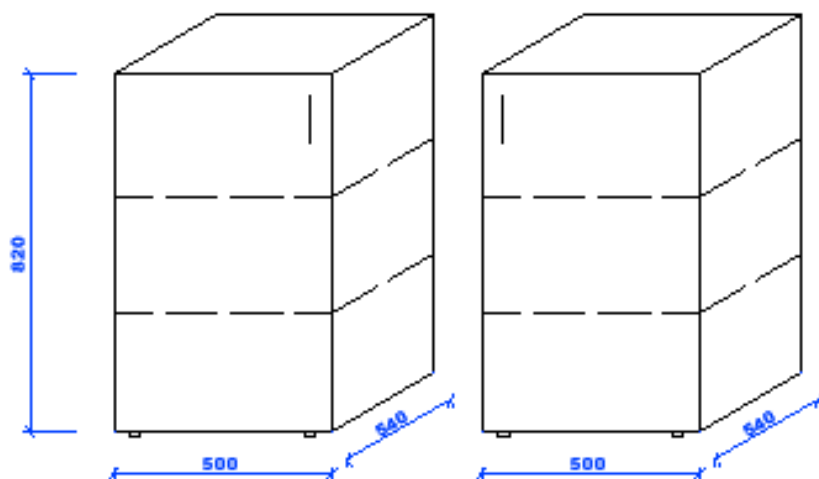
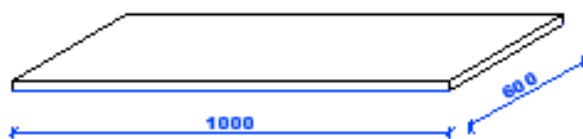

#### 4. Szafki niskie zamykane z blatem roboczym (SB4)

Szafka z 3 szufladami równej wysokości:

Wymiary: 820 x 500 x 540 mm

Ilość: 2 szt.

Szafka zamykana jednodrzwiowa z 2 półkami równej wysokości:

Wymiary: 820 x 500 x 540 mm

Ilość: 4 szt.

Blat roboczy przymocowany do kompletu szafek:

Wymiary: 3000 x 600 mm

Ilość: 1 szt.

Ustawienie szafek oraz pozycja uchwytów do uzgodnienia przed montażem.

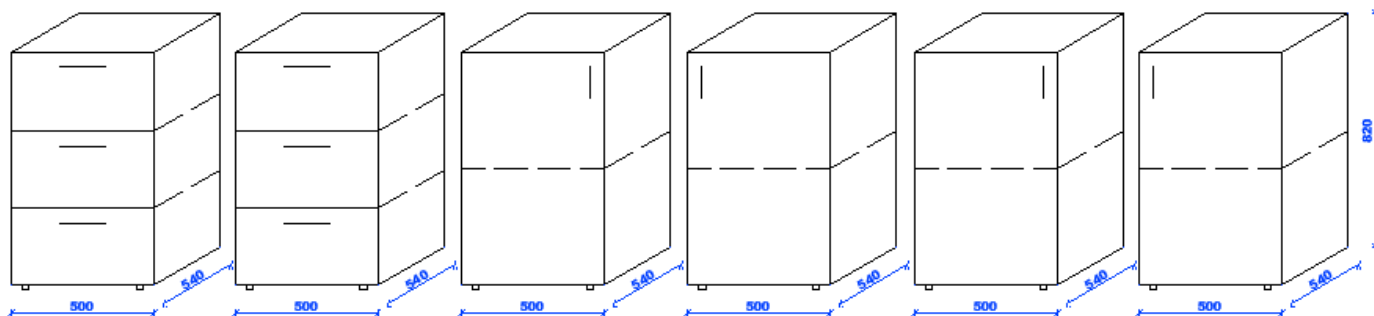
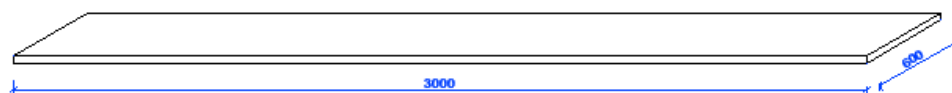

## 5. Szafki niskie zamykane z blatem roboczym (SB5)

Szafka zamykana jednodrzwiowa z 2 półkami równej wysokości:

Wymiary: 820 x 500 x 540 mm

Ilość : 2 szt.

Szafka z 3 szufladami równej wysokości:

Wymiary: 820 x 500 x 540 mm

Ilość : 1 szt.

Blat roboczy przymocowany do kompletu szafek

Wymiary: 1500 x 600 mm

Ilość : 1 szt.

Ustawienie szafek oraz pozycja uchwytów do uzgodnienia przed montażem.

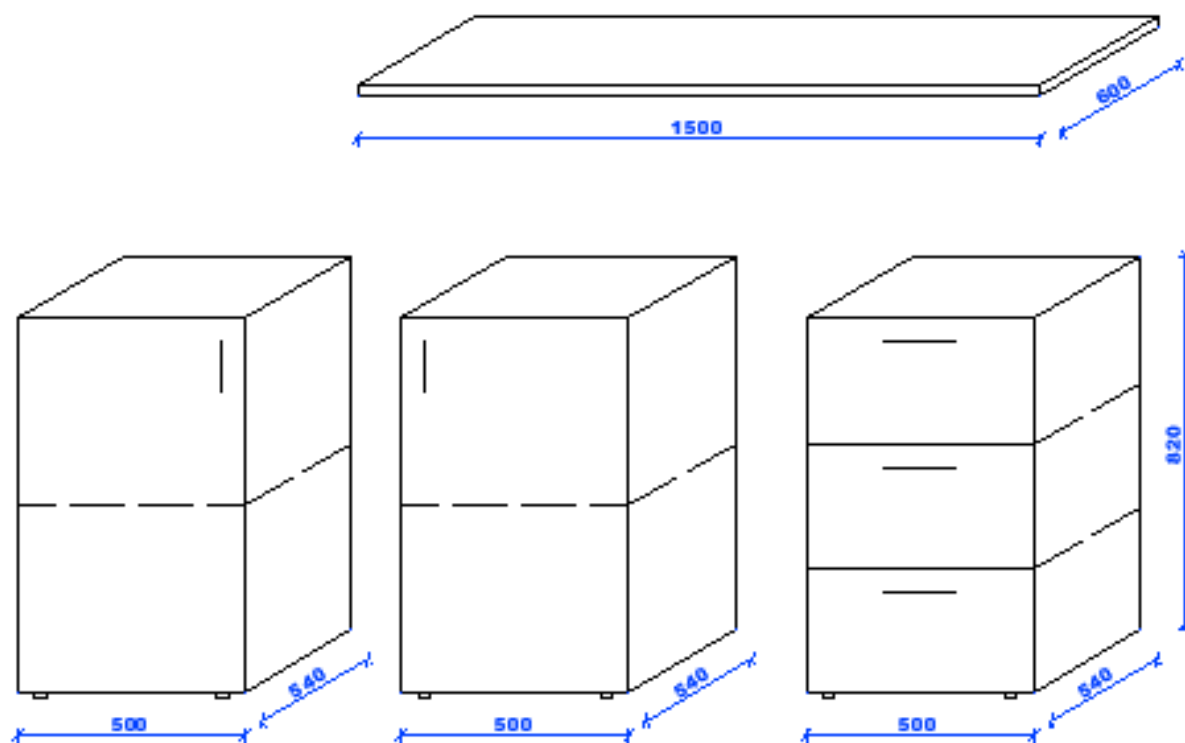

## 6. Szafki niskie zamykane z blatem roboczym (SB6)

Szafka zamykana dwudrzwiowa z 2 półkami równej wysokości:

Wymiary: 820 x 750 x 540 mm

Ilość : 1 szt.

Szafka zamykana jednodrzwiowa z 2 półkami równej wysokości::

Wymiary: 820 x 500 x 540 mm

Ilość : 1 szt.

Blat roboczy przymocowany do kompletu szafek

Wymiary: 1800 x 600 mm

Ilość: 1 szt.

Ustawienie szafek oraz pozycja uchwytów do uzgodnienia przed montażem.

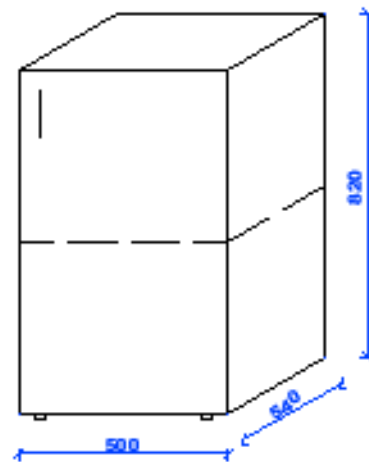
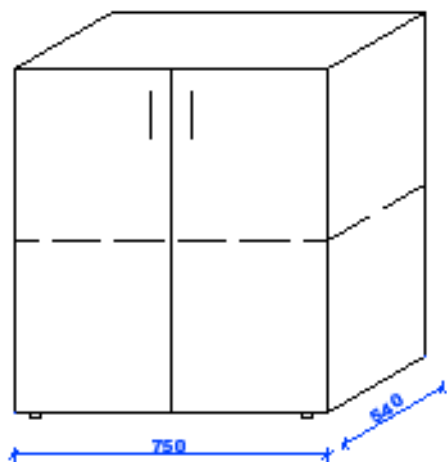
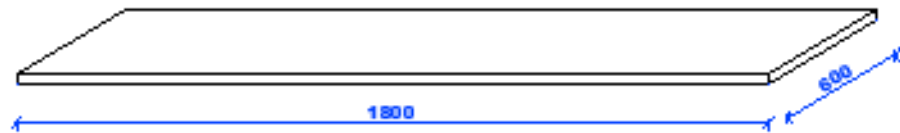

## 7. Szafki niskie zamykane z blatem roboczym (SB7)

Szafka zamykana dwudrzwiowa z 2 półkami równej wysokości:

Wymiary: 820 x 750 x 540 mm

Ilość : 2szt.

Szafka zamykana jednodrzwiowa z 2 półkami równej wysokości:

Wymiary: 820 x 500 x 540 mm

Ilość : 4 szt.

Blat roboczy przymocowany do kompletu szafek

Wymiary: 3500 x 600 mm

Ilość: 1 szt.

Ustawienie szafek oraz pozycja uchwytów do uzgodnienia przed montażem.

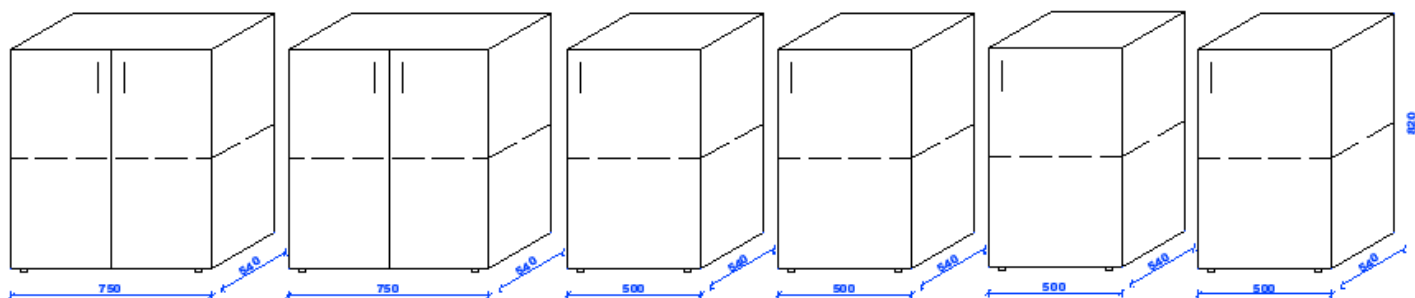

### 8. Szafki wiszące zamykane (SWISZ1)

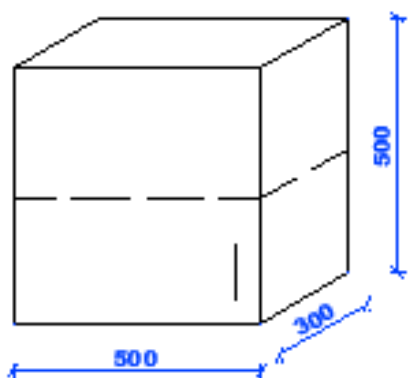

Wymiary: 820 x 500 x 540 mm

2 półki równej wysokości

2 zawieszki regulowane

Ilość : 14 szt.

### 9. Szafki wiszące zamykane (SWISZ2)

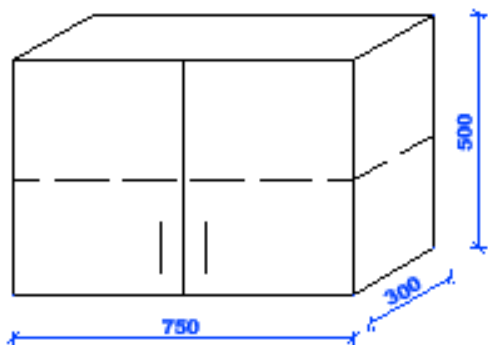

Wymiary: 820 x 750 x 540 mm

2 półki równej wysokości

2 zawieszki regulowane

Ilość : 3 szt.

## 10. Szafa wysoka Otwarta (SWO)

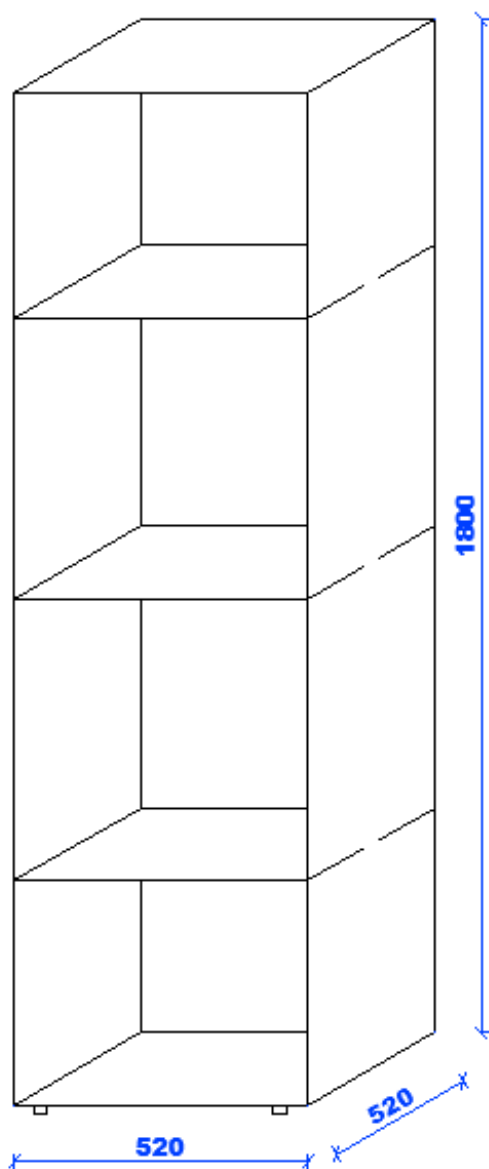

Wymiary szafy: 1800 x 520 x 520 mm

4 półki równej wysokości

Ilość: 2 szt.

## 11. Szafa wysoka zamknięta podwójna prawa (SWZ2P)

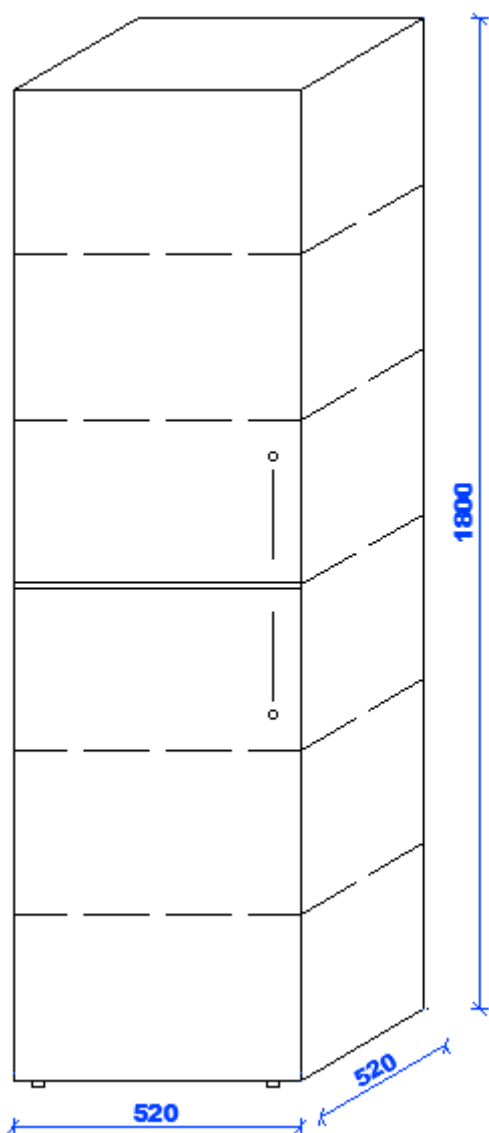

Wymiary szafy: 1800 x 520 x 520 mm

6 półek równej wysokości

Dwa fronty prawe 900 mm

Oba fronty zamykane na klucz

Ilość 4 szt.

## 12. Szafa wysoka zamknięta podwójna lewa (SWZ2L)

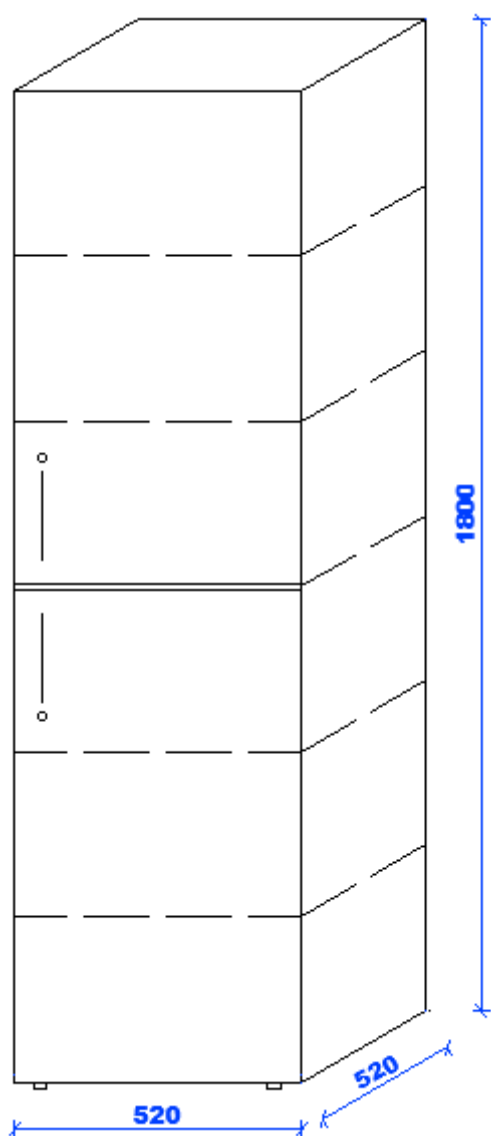

Wymiary szafy: 1800 x 520 x 520 mm

6 półek równej wysokości

Dwa fronty lewe 900mm

Oba fronty zamykane na klucz

Ilość 4 szt.

### 13. Szafa wysoka zamykana (SWZ1L)

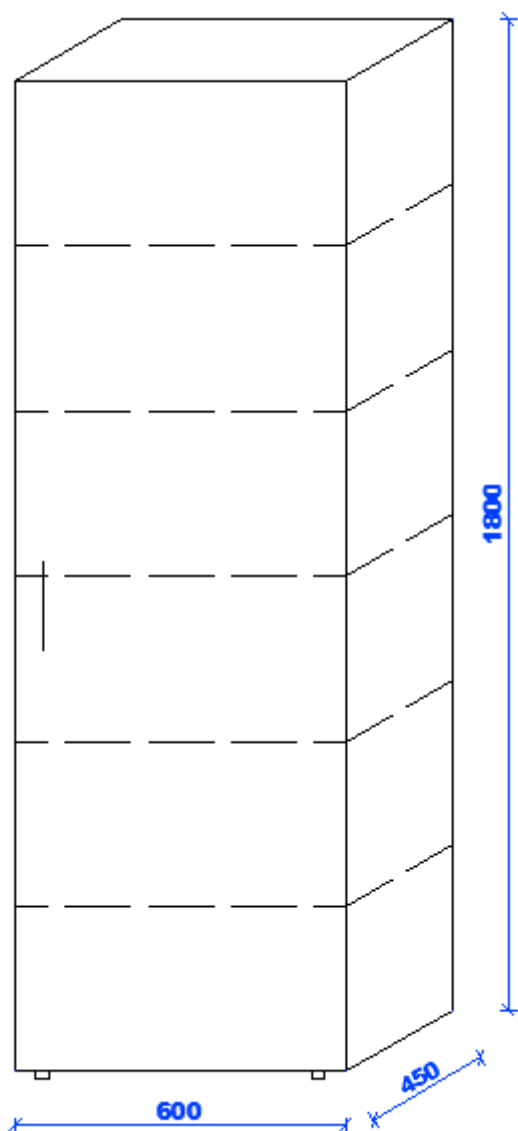

Wymiary słupka: 1800 x 600 x 450 mm

6 półek równej wysokości

Front lewy

Ilość: 4 szt.

#### 14. Szafa ubraniowa prawa (SUP)

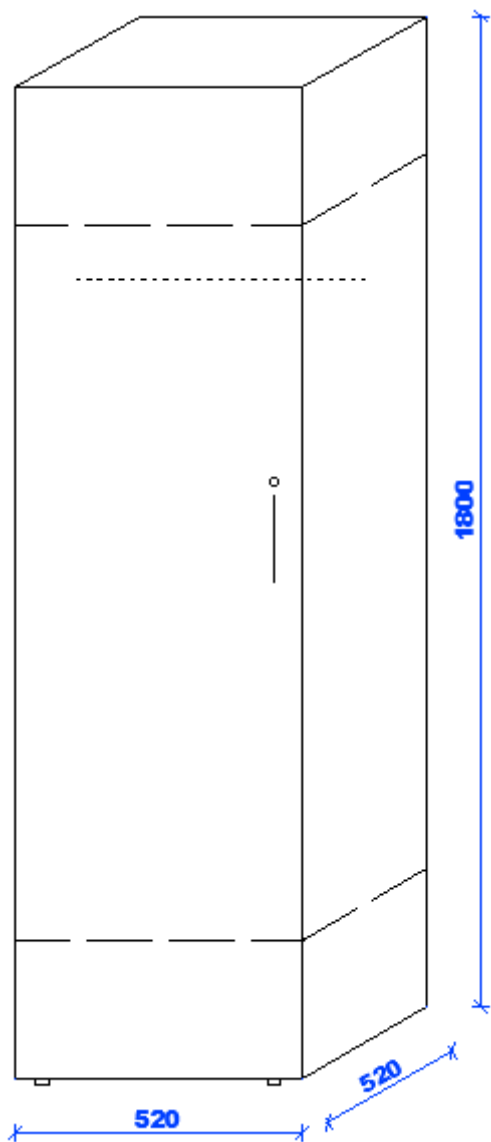

Wymiary szafy: 1800 x 520 x 520 mm.

2 półki 300 mm

Drażek na wieszaki

Front prawy

Zamykana na klucz

Ilość: 26 szt.

### 15. Szafa ubraniowa lewa (SUL)

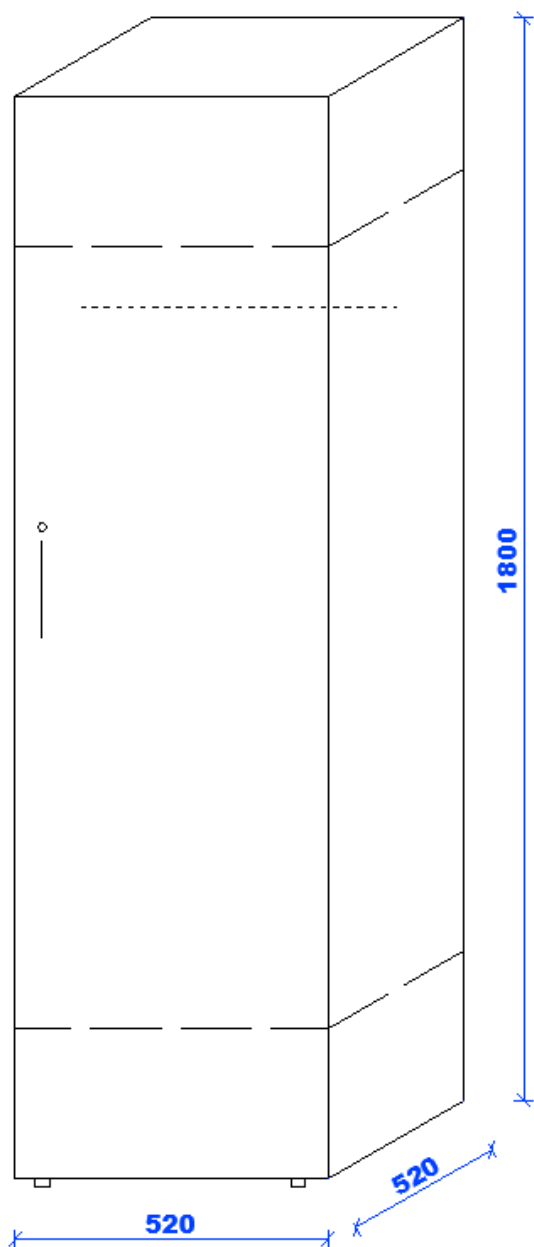

Wymiary szafy: 1800 x 520 x 520 mm.

2 półki 300 mm

Drażek na wieszaki

Front Lewy

Zamykana na klucz

Ilość: 28 szt.

## 16. Szafa wysoka z otwartymi półkami (SWZO)

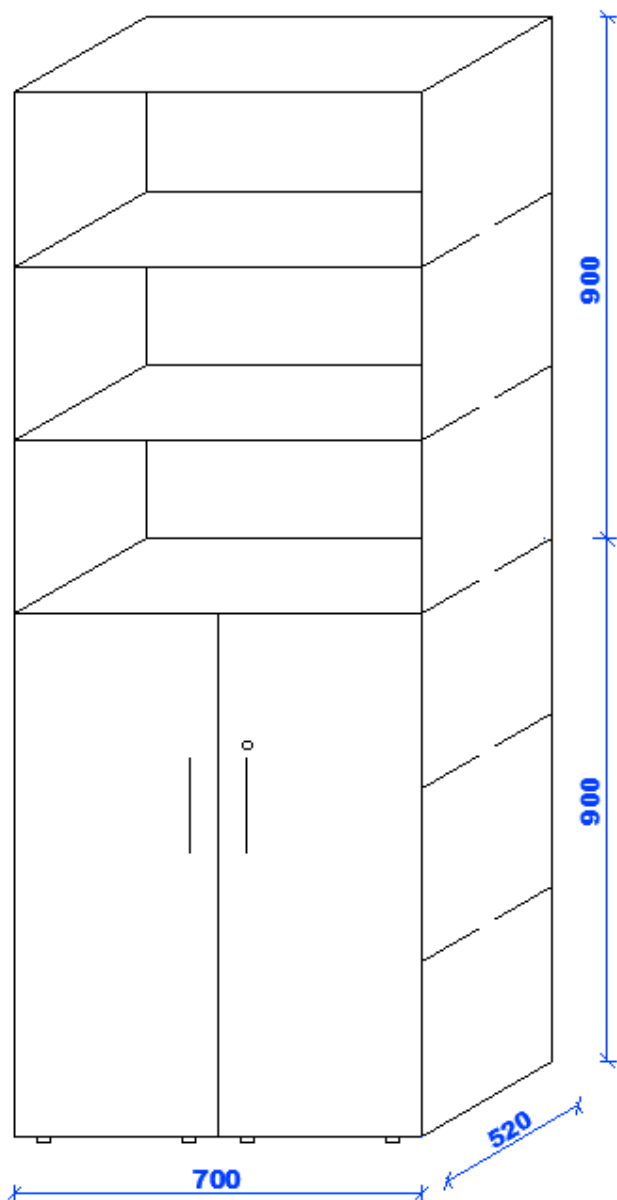

Wymiary szafy: 1800 x 700 x 520mm

3 półki równej wysokości w części zamykanej

Fronty zamykane na klucz

3 półki równej wysokości w części otwartej

Ilość: 2 szt.

### 17. Szafka niska zamykana (SNZ1)

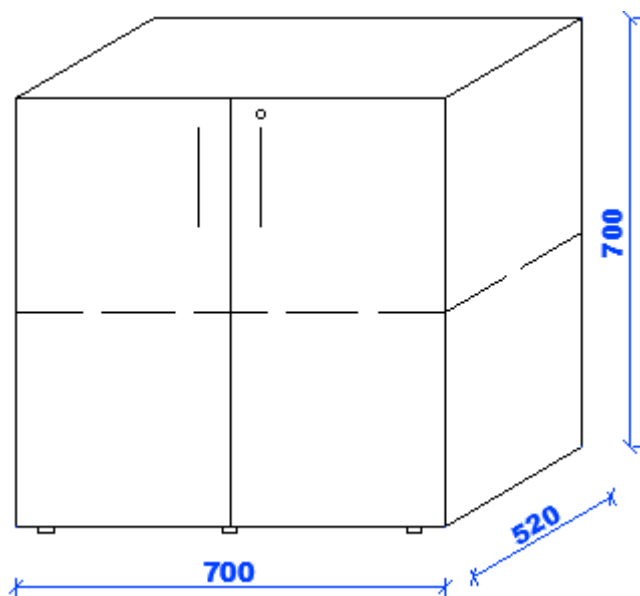

Wymiary szafki: 700 x 520 x 700 mm

2 półki równej wysokości

Zamykana na klucz

Ilość: 15 szt.

### 18. Nadstawka do szafki SNZ1 (NO1)

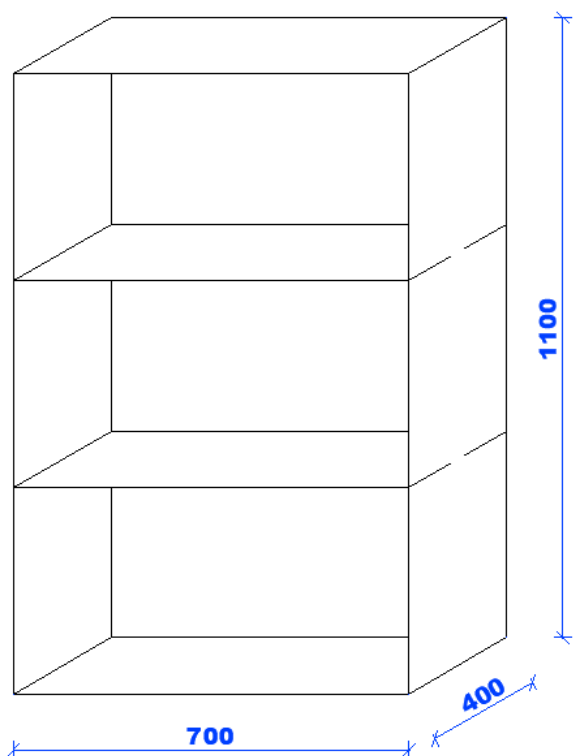

Wymiary szafki: 1100 x 700 x 400 mm

3 półki otwarte równej wysokości

Ilość: 15 szt.

### 19. Szafka niska zamykana (SNZ2)

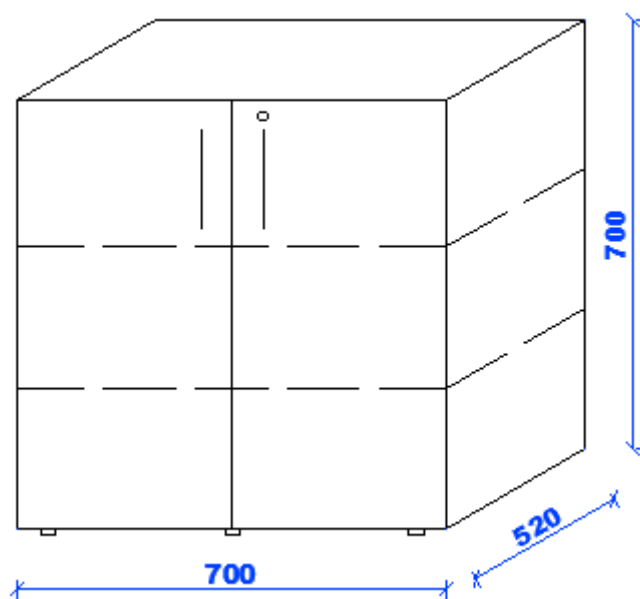

Wymiary szafki: 700 x 520 x 700 mm

3 półki równej wysokości

Zamykana na klucz

Ilość: 2 szt.

### 20. Nadstawka (NO2)

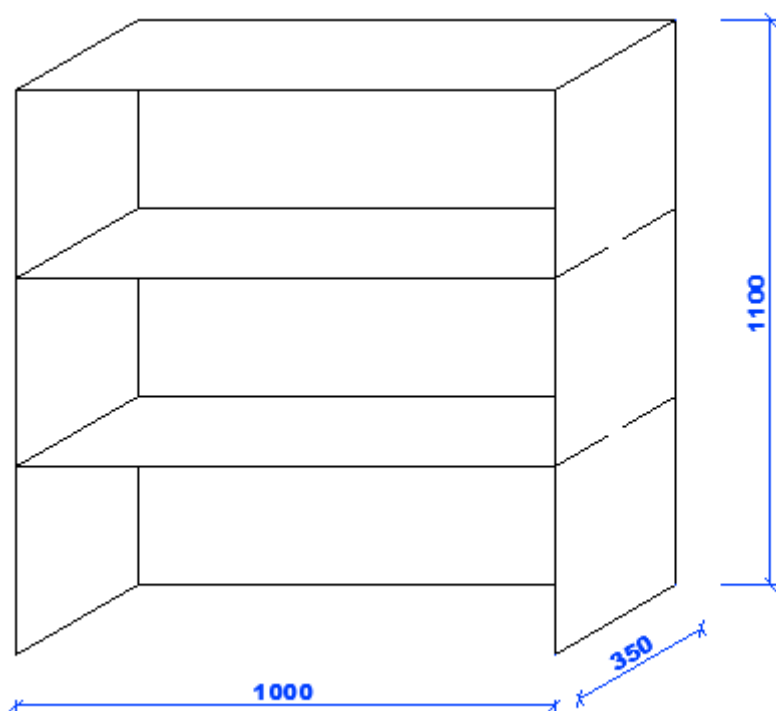

Wymiary szafki: 1100 x 1000 x 350 mm

3 półki otwarte równej wysokości

Ilość: 1 szt.

## 21. Kontener jezdny (K)

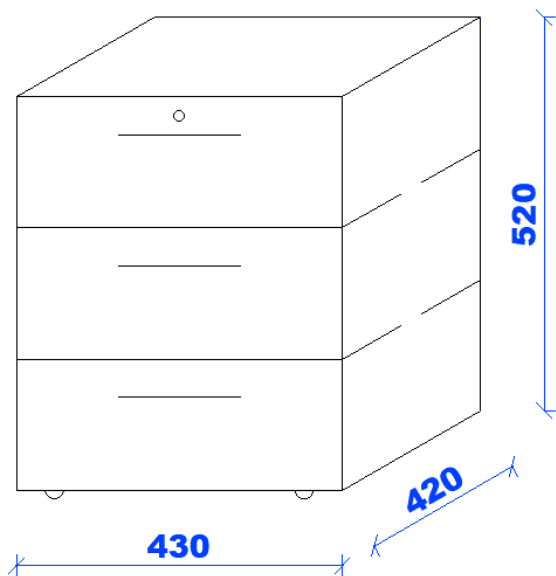

Wymiary: 520 x 430 x 420 mm

4 kółka jezdne

3 szuflady równej wysokości

Górna szuflada zamykana na zamek

Ilość: 41 szt.

## 22. Biurka małe (BM)

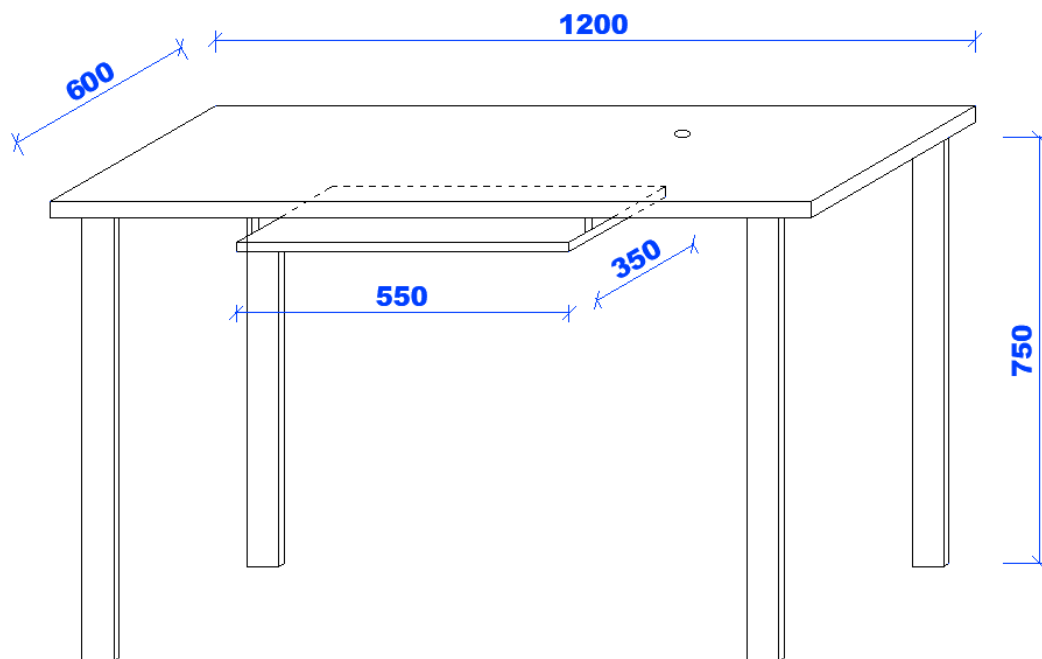

Wymiary biurka:  
1200 x 600 x 750  
mm

Wysuwana półka na  
klawiaturę 550 x 350  
mm

Przepust na  
okablowanie

Ilość: 7 szt.

### 23. Biurka duże (BD)

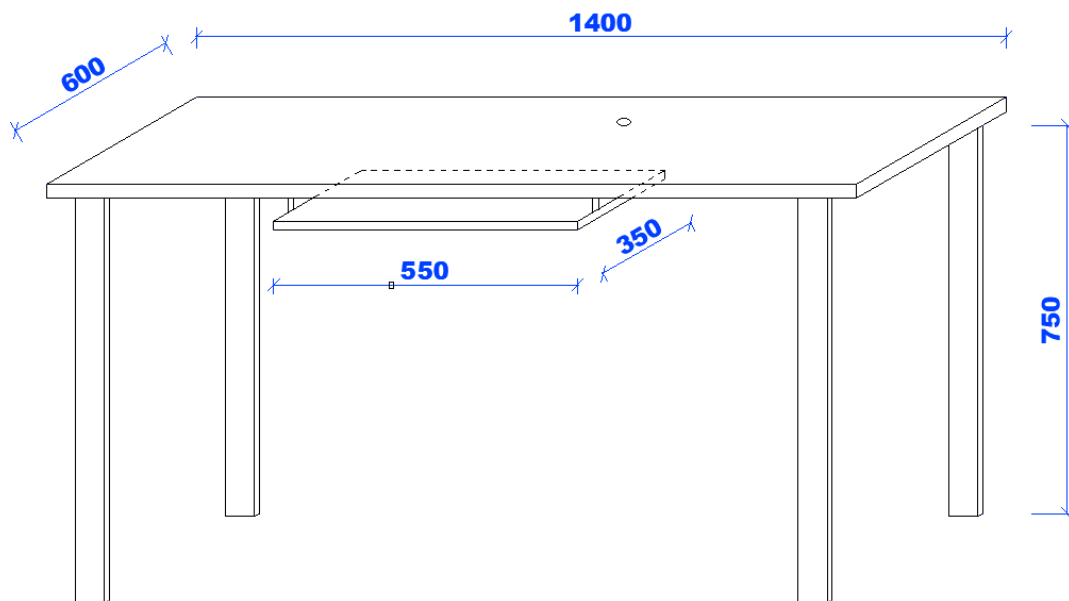

Wymiary biurka:  
1400 x 600 x 750  
mm

Wysuwana półka  
na klawiaturę  
550 x 350 mm

Przepust na  
okablowanie

Ilość: 42 szt.

### 24. Biurko narożne (BN)

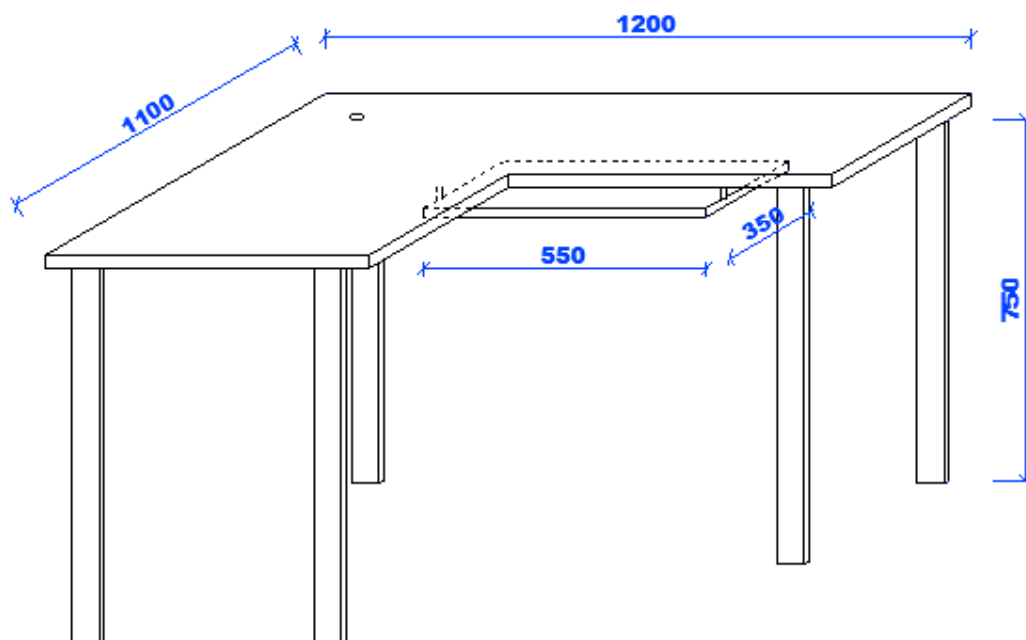

Wymiary biurka:  
1200 x 1100 x 750  
mm

Wysuwana półka na  
klawiaturę  
550 x 350 mm

Przepust na  
okablowanie

Ilość: 1 szt.

## 25. Stolik półokrągły mocowany do ściany (St)

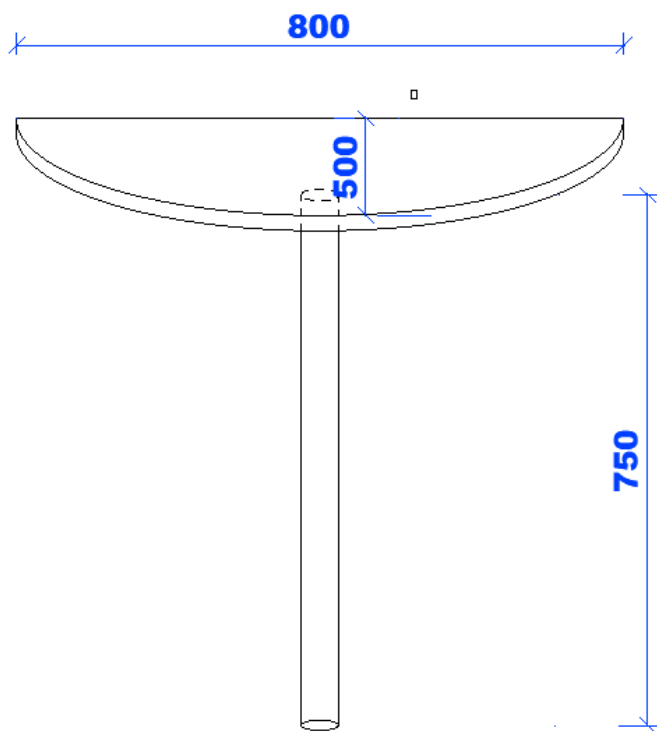

Wymiary: 800 x 500 x 750 mm

Jedna noga o okrągłym przekroju

Mocowany do ściany

Ilość: 1 szt.

## 26. Platforma jezdna pod komputer stacjonarny (PK)

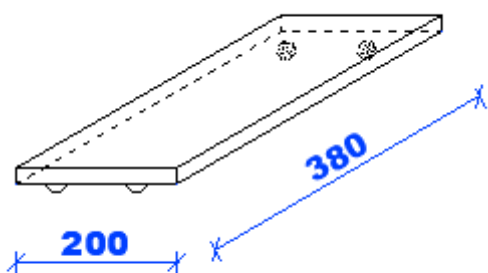

Wymiary: 200 x 380 mm.

4 kółka jezdne

Ilość: 43 szt.

## 27. Panel ścienny ubraniowy (PŚU)

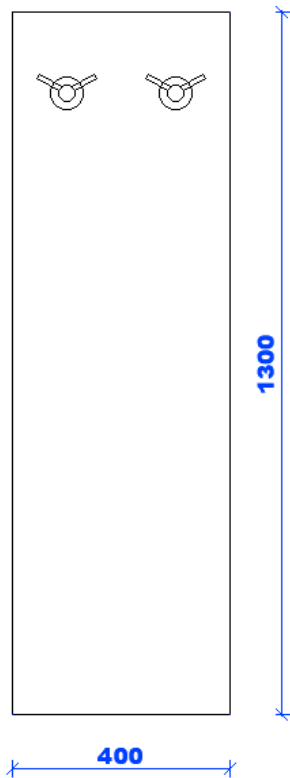

Wymiary: 400 x 1300 mm

2 wieszaki podwójne mocowane na płycie

Ilość: 28 + 16 szt.

## 28. Szafa kartotekowa (SK)

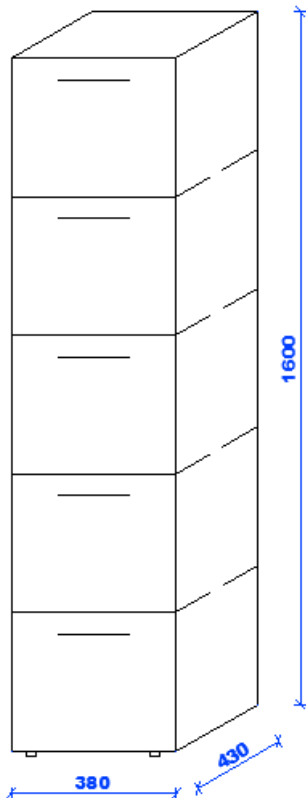

Wymiary szafy: 1600 x 380 x 430 mm

5 szuflad równej wysokości

Zamykana na 1 zamek centralny

Ilość: 112 szt.

## WYMAGANIA TECHNICZNO-EKSPLOATACYJNE, JAKOŚCIOWE I FUNKCJONALNE MEBLI W PORADNIACH

1	<p>Wszystkie wyposażenie nowe, rok produkcji 2021, nieuszkodzone, nie będąc uprzednio przedmiotem ekspozycji i wystaw, wykonane profesjonalnie, z zachowaniem wysokiej jakości, estetyki i trwałości wykonania, dostarczone kompletne i w całości, po zamontowaniu gotowe do pracy zgodnie z przeznaczeniem bez żadnych dodatkowych zakupów inwestycyjnych. Wszystkie użyte materiały do wykonania mebli muszą być dopuszczone do obrotu na terenie RP, posiadać wszelkie wymagane przez przepisy prawa aktualne świadectwa, certyfikaty, atesty, deklaracje zgodności oraz spełniać wszelkie wymagane przez przepisy prawa wymogi w zakresie norm bezpieczeństwa. Struktura powierzchni i kolorystyka płyt, blatów, oklein, akcesoriów meblowych do ustalenia z bezpośrednim użytkownikiem.</p>
2	<p><b>MATERIAŁ I KONSTRUKCJA MEBLI</b></p> <ul style="list-style-type: none"><li>a) Meble (szafy oraz szafki wolnostojące i podwieszane, kontenery jezdne, platformy jezdne pod komputery, panele ściennie ubraniowe) wykonane z płyty wiórowej o grubości min. 18 mm, trzywarstwowej, dwustronnie laminowanej o strukturze antyrefleksyjnej i gęstości 620-700 kg/m<sup>3</sup>, o klasie higieniczności E1 zgodnie z PN-EN 1084 lub normie emisji formaldehydu według CARB faza 2.</li><li>b) Blaty biurek wykonane z płyty wiórowej o grubości min. 38 mm, trzywarstwowej, w części roboczej laminowanej HPL o strukturze antyrefleksyjnej i gęstości 540-700 kg/m<sup>3</sup>, o klasie higieniczności E1 zgodnie z PN-EN 1084 lub normie emisji formaldehydu według CARB faza 2.</li><li>c) Otwory widoczne po montażu mebli, łby śrub i wkrętów maskowane zaślepkami PCV w kolorze płyty meblowej</li><li>d) Nadstawki montowane na stałe do szafek</li><li>e) Szafki wiszące montowane do ściany za pomocą zawieszek regulowanych o obciążeniu min. 100 kg na parę.</li></ul>
3	<p><b>OKLEINA</b></p> <p>Wszystkie wąskie krawędzie zabezpieczyć obrzeżem ABS o grubości min. 0,8 mm, bez żadnych wyrwań i nierówności. Krawędzie obrzeża muszą być zaokrąglone w taki sposób, by uzyskać idealny i gładki promień. Obrzeże musi wiernie odzwierciedlać kolor i strukturę dekoru płyty laminowanej. Przy klejeniu obrzeży zastosować klej, który daje trwałą, cienką i elastyczną spoinę i podwyższa trwałość mebli. Wszystkie półki oklejone na całym obwodzie.</p>
4	<p><b>ZAMKI</b></p> <ul style="list-style-type: none"><li>a) Szuflady górne kontenerów zamykane na zamek patentowy z kluczem łamanym. Montaż zamków patentowych wykonany w sposób profesjonalny (poprawne zamykanie skrzydeł drzwiowych, z poprawną likwidacją luzów i szczelin, z pionowaniem i poziomowaniem skrzydeł drzwiowych). Zamki kompletne wraz z niezbędnymi wszystkimi akcesoriami potrzebnymi do likwidacji luzów i właściwego zamykania skrzydeł drzwiowych.</li></ul>

	<p>b) W komplecie z zamkami dwa klucze o zmienności kombinacji 1:10000, z których jeden jest wykonany z „łamanym” uchwytem gwarantującym bezpieczeństwo użytkowania.</p>
5	<p><b>ZAWIASY</b></p> <p>a) Drzwi szafki osadzone na samodomykających stalowych nakładanych zawiasach GTV, z powłoką galwanizowaną, o kącie otwarcia co najmniej 110 stopni, z mechanizmem cichego domyku zintegrowanym w puszcze zawiasu.</p> <p>b) Stalowe prowadniki (proste), mimośrodowa regulacja głębokości w zawiasie, prowadniki z mimośrodową regulacją wysokości, technika montażu clip (beznarzędziowe połączenie prowadnika z ramieniem zawiasu).</p> <p>c) Wytrzymałość min. 80 tys. cykli otwarcie - zamknięcie, gwarantujące długotrwały i bezawaryjny okres użytkowania. Atest potwierdzający wytrzymałość.</p>
6	<p><b>UCHWYTY</b></p> <p>W szafce zastosować uchwyty metalowe relingowe o wymiarach 120 -160 mm. Rodzaj, kształt i kolorystyka uchwytów do ustalenia z bezpośrednim Użytkownikiem po podpisaniu umowy z Zamawiającym.</p>
7	<p><b>KÓŁKA DO MEBLI MOBILNYCH (kontenery, półki jezdne na komputery)</b></p> <p>a) Kontenery mocowane na sztywnym podwoziu jezdnym zespolonym z konstrukcją nośną mebla</p> <p>b) 4 zestawy kołowe gumowe lub nierdzewne, skrętne. Pojedynczy zestaw składa się z koła o średnicy min. 30 mm (elastyczna, niebrudząca powierzchni szara lub czarna guma, niebarwiąca podłoża, polipropylenowa), nośności min. 40 kg, szerokości powierzchni tocznej min. 25 mm, wysokości całkowitej maks. 100 mm.</p>
8	<p><b>SZUFLADY I PROWADNICE</b></p> <p>a) Szuflady z korpusem wykonane z płyty wiórowej o grubości min. 18 mm, trzywarstwowej, dwustronnie laminowanej o strukturze antyrefleksyjnej i gęstości 620-700 kg/m<sup>3</sup>, o klasie higieniczności E1 zgodnie z PN-EN 1084 lub normie emisji formaldehydu według CARB faza 2. Wyposażone w prowadnice tandem z pełnym wysuwem, o obciążeniu dynamicznym min. 15 kg. Skrzynka szufladowa o wysokości równej – dostosowana do wysokości frontów.</p> <p><b>lub</b></p> <p>Boki szuflad pełne metalowe, pełniące funkcję prowadnic z pełnym wysuwem, o obciążeniu dynamicznym min 15 kg z możliwością łatwego demontażu szuflady bez potrzeby użycia narzędzi. Wysokość boków szuflady równa – dostosowana do wysokości frontów szuflady.</p> <p>b) Atest potwierdzający wytrzymałość prowadnic na <b>min. 60 tys. cykli</b> .</p>
9	<p><b>PÓŁKI</b></p> <p>a) W szafkach półki z płyty o grubości min. 18 mm trzywarstwowej, dwustronnie laminowanej o strukturze antyrefleksyjnej i gęstości 620-700 kg/m<sup>3</sup>, o klasie higieniczności E1 zgodnie z PN-EN 1084 lub normie emisji formaldehydu według CARB faza 2.</p> <p>b) Półki mocowane systemem kątowników typu komandor.</p> <p>c) Wszystkie półki oklejone od frontu lub po całym obwodzie.</p>

10	<p><b>PÓŁKA NA KLAWIATURĘ</b></p> <p>Wysuwana półka na klawiaturę, wykonana z płyty trzywarstwowej, dwustronnie laminowanej o strukturze antyrefleksyjnej i gęstości 620-700 kg/m<sup>3</sup>, o klasie higieniczności E1 zgodnie z PN-EN 1084 lub normie emisji formaldehydu według CARB faza 2, mocowana na regulowanych wspornikach stalowych, prowadnice kulkowe. Wysokość mierzona od dolnej powierzchni blatu roboczego do górnej powierzchni półki max. 10 mm. Ostateczne miejsce montażu półki na klawiaturę do ustalenia z Bezpośrednim Użytkownikiem po podpisaniu umowy z Zamawiającym.</p>
11	<p><b>STELAŻE I NÓŻKI DO SZAFEK STOJĄCYCH I BIUREK</b></p> <p>a) Szafki na nóżkach aluminiowych z możliwością regulacji (zapobiegające zarysowaniom powierzchni podłogi) w zakresie do min. 20 mm. Wymiary i wysokość nóżek do ustalenia z Bezpośrednim Użytkownikiem po podpisaniu Umowy z Zamawiającym. Kolorystyka nóżek zgodna z linią kolorystyki mebli, stelaży i akcesoriów meblowych.</p> <p>b) Blaty biurek oparte na 4 nogach meblowych o profilu zamkniętym o wymiarach min. 60 mm. Konstrukcja musi być stabilna i trwała.</p>
12	<p><b>PANEL ŚCIENNY UBRANIOWY</b></p> <p>Wieszaki podwójne, chromowane lub ze stali nierdzewnej montowane na płycie o grubości min. 18 mm trzywarstwowej, dwustronnie laminowanej o strukturze antyrefleksyjnej i gęstości 620-700 kg/m<sup>3</sup>, o klasie higieniczności E1 zgodnie z PN-EN 1084 lub normie emisji formaldehydu według CARB faza 2.</p>
13	<p><b>MONTAŻ MEBLI</b></p> <p>a) Przy montażu końcowym wszystkie meble wypoziomowane oraz zabezpieczone przed przesunięciami.</p> <p>b) Poszczególne elementy mebli skręcone między sobą .</p> <p>c) Nogi lub stopki wszystkich mebli posiadają elementy zapobiegające zarysowaniom powierzchni podłogi.</p> <p>d) Przy produkcji i montażu mebli Wykonawca uwzględni istniejące włączniki, wypusty oświetleniowe oraz gniazda elektryczne ścienne tak by ich nie zastawiać lub nie zakryć meblami, co uniemożliwi podłączenie osprzętu elektrycznego. Wykonawca uwzględni montaż przelotek plastikowych w blacie w celu dostępu do zestawów gniazd elektrycznych i na okablowanie.</p> <p>e) Do Wykonawcy należy uprzątnięcie (zabranie ze sobą) opakowań i innych materiałów (palet, kartonów, folii itp. Po dostarczonym wyposażeniu) z pomieszczenia do którego dostarczono wyposażenie oraz z pomieszczeń, w których znajdują się powyższe opakowania i materiały Wykonawcy. W/w pomieszczenia Wykonawca zobowiązany jest posprzątać i pozostawić czyste. Zamontowane wyposażenie meblowe musi być gotowe do użytkowania , pozbawione śladów montażu i prac stolarskich związanych z wierceniem, cięciem blatów i płyt meblowych itp. Meble: zarysowane przy cięciu płyt o wyszczerbionych krawędziach (obrzeżach), uszkodzone, brudne, zatłuszczone, zakurzone, lub na powierzchni których znajdują się resztki kleju, itp. oraz o wymiarach innych niż ustalone z Zamawiającym – nie będą przyjęte, podlegają natychmiastowej wymianie i będą uważane przez Zamawiającego jako meble niegotowe do użytkowania (co skutkuje niemożliwością podpisania protokołu odbioru).</p>

	<p>f) Wszelkie uszkodzenia mienia Zamawiającego w wyposażonym budynku, powstałe z winy Wykonawcy podczas wykonania czynności związanych z dostawą i montażem wyposażenia meblowego Wykonawca usunie we własnym zakresie i na własny koszt.</p>
14	<p><b><u>Przed przystąpieniem do realizacji wyposażenia meblowego:</u></b></p> <p>a) Wykonawca dokona wizji lokalnej wyposażonego pomieszczenia <u>sprawdzając wymiary pomieszczenia oraz dokona szczegółowych uzgodnień z Bezpośrednim Użytkownikiem w zakresie wykonania mebli i w razie potrzeby doradzi najlepsze wykonanie oraz wprowadzi konstruktywne poprawki.</u></p> <p>b) Termin przeprowadzenia wizji lokalnej Wykonawca ustali wspólnie z Bezpośrednim Użytkownikiem.</p> <p>c) Po przeprowadzeniu wizji lokalnej Wykonawca sporządzi szczegółowy projekt zabudowy meblowej (z oznaczonymi wymiarami mebli) uzgodniony i zaakceptowany przez Bezpośredniego Użytkownika. Wszystkie ustalenia z wizji lokalnej będą potwierdzone podpisaniem przez obie strony protokołem uzgodnieniowym, a wszelkie późniejsze (ewentualne) zmiany ustaleń wykonania mebli wymagają formy pisemnej.</p> <p>d) Zamawiający zastrzega sobie prawo (w trakcie realizacji umowy) wprowadzenia korekt dotyczących ustawienia mebli, jeżeli wyniknie to: z konieczności dopasowania mebli do wyposażonego pomieszczenia lub ze zmiany przeznaczenia tego pomieszczenia lub z przyczyn niezależnych od Zamawiającego.</p>
15	<p><b><u>Ustalenia z Bezpośrednim Użytkownikiem po podpisaniu umowy z Zamawiającym.</u></b></p> <p>1. Wykonawca uzgodni z Bezpośrednim Użytkownikiem między innymi:</p> <p>a) Wymiary, wykonanie, szczegółowy szkic zabudowy przyściennej, ustawienie w pomieszczeniu,</p> <p>b) Strukturę powierzchni i kolorystykę płyt, blatów, stelaży, oklein, akcesoriów meblowych – na podstawie dostarczonych próbek,</p> <p>c) Promień lub kąt wycięcia oraz wymiary blatu,</p> <p>d) Ostateczną ilość i miejsce montażu przelotek w blatach,</p> <p>e) Kierunek otwierania drzwi we wszystkich meblach jednodrzwiowych,</p> <p>f) Miejsce montażu: półki na klawiaturę i uchwytu na jednostkę centralną komputera,</p> <p>g) Wymiary i wysokość nóżek w szafkach,</p> <p>h) Wybór uszczelnienia krawędzi styku blatu ze ścianą,</p> <p>i) Ostateczne miejsce instalacji zlewu i umywalki w blacie,</p> <p>j) Wszystkie szczegóły wykonania dostarczanego wyposażenia nieokreślone w opisie przedmiotu zamówienia lub w razie wątpliwości co do ich interpretacji przez Zamawiającego lub Wykonawcę,</p> <p>2. W trakcie szczegółowych uzgodnień z Bezpośrednim Użytkownikiem Wykonawca przedstawi między innymi:</p> <p>a) wzorniki kolorów płyt, blatów,</p> <p>b) próbki stelaży lub profili, nóżki/stopki,</p> <p>c) próbki akcesoriów meblowych (zawiasy, prowadnice, uchwyty itp.)</p>

	<p>d) materiały katalogowe wyposażenia meblowego, pozwalające Użytkownikowi wspólnie z Wykonawcą dokonać ostatecznego właściwego wyboru w zakresie kolorystyki, kształtów, wymiarów i rodzaju wyposażenia.</p>
16	<p><b><u>Wraz z dostawą Wykonawca dostarczy:</u></b></p> <ul style="list-style-type: none"><li>a) Instrukcję stanowiskową/instrukcję obsługi dostarczanego wyposażenia (jeśli dotyczy),</li><li>b) Instrukcję konserwacji i czyszczenia dostarczonych mebli,</li><li>c) Atesty Higieniczne na: płytę meblową i obrzeże, potwierdzające klasę higieniczności E1,</li><li>d) Atest Higieniczny na blat,</li></ul> <p><b>Uwaga:</b> Bezwzględny warunkiem podpisania protokołu odbioru wyposażenia jest dostarczenie wszystkich kompletnych w/w dokumentów wraz z dostawą przedmiotu zamówienia.</p>